

PYLÔNE

Auto-porteur en profilés laminés, pré-monté en segments de 2 m avec conduits plastiques pour canalisation électrique.

BENNE

En acier galvanisé, avec guidages latéraux et coulisseaux réglables. Équipée d'une étagère sur le modèle sur allège. Dimensions en intervalles de 25 mm.

PORTES

Selon le modèle de monte-charge, type à guillotine ou battantes (1 ou 2 vantaux) conformes aux normes DIN 18090 ou 18092, en acier galvanisé et équipées de serrures homologuées. Le modèle à guillotine est équipé de galets de suspension en aluminium et de câbles en acier très flexible. Livrées avec encadrement pré-monté.

PORTILLON D'ACCÈS AU LOCAL MACHINERIE

À 1 vantail ou 2 vantaux, finition galvanisée avec déverrouillage en encadrement.

CONTRE-POIDS

Composé d'un cadre et de gueuses de 50 x 50 mm et réglables à l'aide de coulisseaux.

TREUIL

À adhérence avec 2 ou 3 câbles pour une charge jusqu'à 100 kg. Avec 2 chaînes pour les charges de 200 - 300 kg. Machine avec frein à disque, volant et tôle de support, protection IP 54.

CONTRÔLEUR

- 24 Volt sur les boutons de commande.
- Embrochable et pré-câblée.
- Appel et renvoi à chaque palier.
- Blocage des commandes programmable.
- Ronfleur et signal d'arrivée.
- Signal optique de position de la benne à chaque palier.



Doku.-Nr. D-230004F 02/2018 Layout: vielbauch.de



MONTE-CHARGES

MONTE-CHARGES

Complétant la ligne de produits éprouvés ISO-A, ISO-C et ISO-D, nous proposons également une gamme de modèles répondant aux exigences de nos clients et conforme aux normes nationales en vigueur.



Machine latérale

Lorsque la hauteur au dernier niveau est insuffisante, la machine peut être placée à côté de la gaine, au niveau haut ou bas.

Service équerre

2 ou 3 faces de service.

Parachute

Est exigée, lorsqu'il y a un passage sous le niveau inférieur.

Monte charge pour bateau

Muni d'un parachute et d'un contrôleur conforme aux réglementations Lloyds.

Appareil de comptoir

Pour l'installation sous un comptoir ou un plan de travail d'une hauteur de 0,8 à 1 m.

Automatismes

Chargement et déchargement automatique lors de la distribution du courrier.



10 AVANTAGES

Certicat qualité selon DIN EN ISO 9001:2008
Solutions sur mesure
Production écologique
Protection anti-corrosion dû au zingage par immersion à chaud
Montage facile et rapide (avec manuel de montage)
Possibilité d'installation ultérieure dans des bâtiments existants
Facile et agréable à utiliser
Faible consommation énergétique
Niveau sonore faible
Maintenance minimum

ISO-A

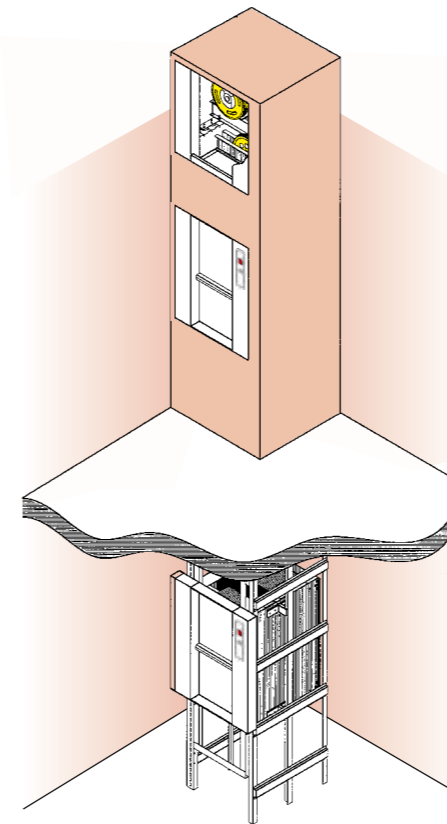

Portes à guillotine sur allège

ISO-C

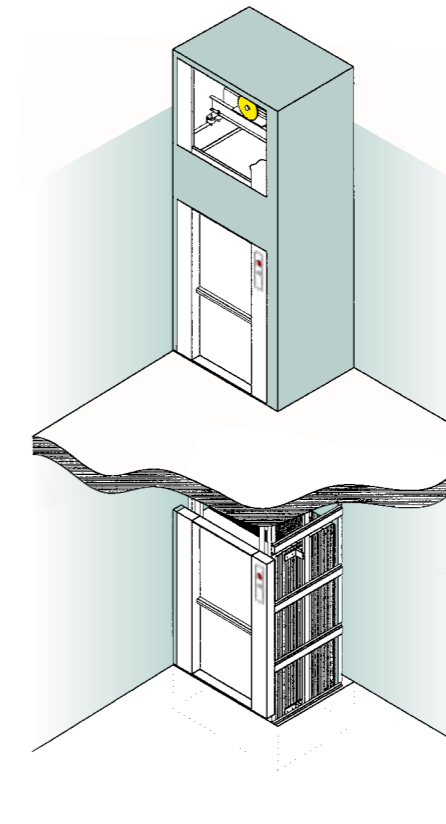

Portes à guillotine ras-du-sol

ISO-D

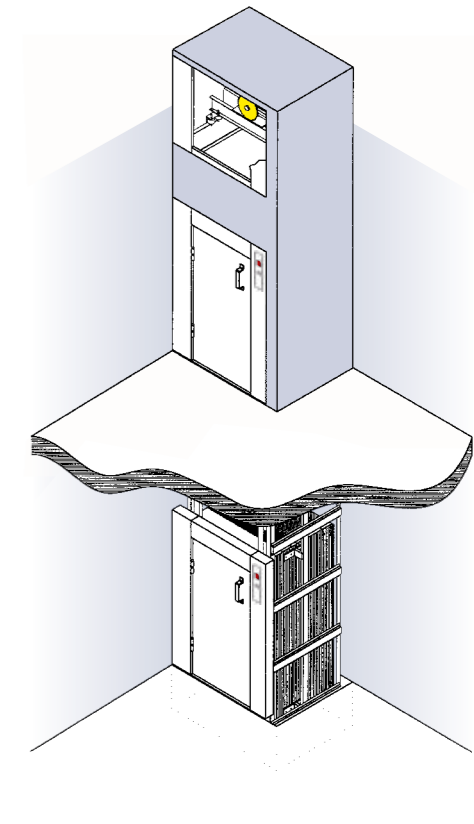

Portes battantes ras-du-sol

Différentes dimensions et spécifications sur demande.

Type	Charge utile	Hauteur de porte (HP)	Vitesse	Dimensions de benne (intervalles 25 mm)		Dimensions de gaine mm		Profondeur de cuvette / Allège mm	Hateur d'arrivée min. mm
				LB	PB	Largeur	Profondeur		
ISO-A Portes à guillotine sur allège	50 kg	600 - 1200 mm	0,4 m/s	400 - 600	400 - 600	LB + 300	PB + 150	A = min. 700	Allège + hauteur de porte + 1260
	100 kg	600 - 1200 mm	0,4 m/s	400 - 1000	400 - 1000	LB + 300	PB + 150	A = min. 700	Allège + hauteur de porte + 1260
	300 kg	600 - 1200 mm	0,25 m/s	400 - 1000	400 - 1000	LB + 300	PB + 150	A = min. 700	Allège + hauteur de porte + 1360
ISO-C Portes à guillotine ras-du-sol	100 kg	600 - 1200 mm	0,27 m/s	500 - 1000	500 - 1000	LB + 350	PB + 150	C = min. HP / 2 + 50	Hauteur de porte + 1260
	300 kg	600 - 1200 mm	0,25 m/s	500 - 1000	600 - 1000	LB + 350	PB + 150	C = min. HP / 2 + 50	Hauteur de porte + 1360
ISO-D Portes battantes ras-du-sol	100 kg	600 - 1200 mm	0,27 m/s	500 - 1000	500 - 1000	LB + 350	PB + 110	C = min. 250	Hauteur de porte + 1260
	300 kg	600 - 1200 mm	0,25 m/s	500 - 1000	600 - 1000	LB + 350	PB + 110	C = min. 250	Hauteur de porte + 1360